

blaze
h a r m o n y



HEIZKESSEL

FÜR HOLZ, PELLETS UND KOMBINIERT

The warmth of your home

Was ist unser Ziel?

Die Natur und das Holz hatten und werden immer einen Platz in unseren Herzen haben. Wir glauben an seine Unersetzlichkeit im Heizungsbereich. Dies war der Grund für die Entscheidung, Holz - einen lokalen, verfügbaren und erneuerbaren Brennstoff - zu etwas Besonderem zu machen.

Das Heizen mit Holz war seit jeher mit Mühe, Zeitaufwand und Schmutz verbunden. Aber warum nicht versuchen, das zu ändern? Kann das nicht einfach, komfortabel und sauber gemacht werden? Diese Fragen veranlassten uns zur Gründung des tschechischen Familienunternehmens und seiner bahnbrechenden Mission - die Wahrnehmung des Heizens mit Holz selbst zu verändern. Wir wollen unseren Kunden die Nestwärme bieten, die bequem und sauber erreicht werden kann. Gleichzeitig wollen wir Brennstoff, Natur und den Planeten schonen, weil wir nur einen haben.

In unserem Streben nach Innovationen schaffen wir fortschrittliche Lösungen, die mehr als nur effizient sind. Sie sind auch umweltfreundlich und auf den Benutzerkomfort ausgerichtet. Unsere Werte, Furchtlosigkeit, Einzigartigkeit und Zuverlässigkeit führen uns dazu, unsere Ziele nicht nur im Unternehmen, sondern auch in der Familie erreichen. In der Familie, die sich für den Schutz der Natur, die Einsparung von Zeit und Energie verpflichtet. Schließen Sie sich uns an und werden Sie ein Teil davon. Die Tür ist offen...



Roman Tihelka
Geschäftsführer

Inhalt

Warum einen Heizkessel von BLAZE HARMONY kaufen? 2

Betrieb des Heizkessels 3



HOLZVERGASERKESSEL 4

BLAZE GREEN 6

BLAZE NATURAL PLUS 8

BLAZE HARMONY 10



KOMBINIERTER HOLZ- UND PELLETSKESSEL 12

NACHRÜSTUNG AUF EINEN KOMBIKESSEL 13

BLAZE GREEN COMBI 14



AUTOMATISCHE PELLETKESSEL 16

ROTARY PELL COMPACT 18

Steuereinheit 20

Online-Kesselverwaltung 21

Produktvergleich BLAZE HARMONY 22



Über uns 24

Warum einen Heizkessel von tschechischen Hersteller BLAZE HARMONY kaufen?

1 Einmal Anheizen pro Saison PATENTIERT

Mechanische Restbrennstofferkennung ist ein patentiertes System, das für eine automatische Gluterhaltung sorgt. Das heißt, sobald der Brennstoff ausbrennt, wird das Gebläse abgeschaltet und damit der Verbrennungsprozess gestoppt. Durch diese präzise Erkennung bleibt der Gluterhalt (stabile Glutschicht) in der Beschickungskammer über mehrere Stunden, wodurch die Anzahl der Anheizevorgänge im Heizkessel pro Saison um ein Vielfaches reduziert wird. Gleichzeitig sorgt sie für einen wirtschaftlichen Betrieb durch die Nutzung des gesamten Brennstoffs bei minimaler Asche.

2 Verstärkter Schutz und längere Lebensdauer des Kessels PATENTIERT

Eingebauter Thermostat und die spezielle Wasser Mischkonstruktion im Kesselkörper gewährleisten den Schutz des Kessels vor Niedertemperaturkorrosion. Man kann den Kessel an Schwerkraft mit dem Pufferspeicher anschließen, ohne dass seine Pumpe erforderlich ist. Erhebliche Einsparungen bei der Installation und ein sicherer Betrieb (bei Vergaser- und Kombikesseln). Dies ersetzt die Funktion der aufwändigen Mischarmaturen zum Kesselschutz wie Laddomat.

3 Hochwertige und effiziente Verbrennung von jedem Holz PATENTIERT

Dreiwege-Luftzufuhr gewährleistet eine gleichmäßige, allmähliche Verbrennung des Brennstoffs und ermöglicht eine qualitativ hochwertige Verbrennung von Brennstoffen unterschiedlicher Größe. Die Vortrocknungsluft, die (falls erforderlich) in den oberen Teil der Kammer geleitet wird, trocknet den nassen Brennstoff, so dass er gut verbrennen kann und der hohe Wirkungsgrad und die niedrige Emissionswerte des Kessels erhalten bleiben.

4 Kontinuierlicher, wirtschaftlicher Betrieb und geringe Emissionen PATENTIERT

Die Radialdüse ist eine spezielle Konstruktion im unteren Teil der Füllkammer, die eine strahlenartige Form hat. Diese hält den Brennstoff in der richtigen Position, wodurch der Wirkungsgrad erhöht und die Emissionswerte reduziert werden. Dank ihrer originellen Form verstopft die Düse nicht mit Asche und ermöglicht einen kontinuierlichen Betrieb. Gleichzeitig ist der Düsendurchgang größer und das Gebläse verbraucht weniger Strom.

5 Wärmetauscherreinigung während des Kesselbetriebs für hohen Wirkungsgrad

Die mechanischen Turbulatoren, die sich im Wärmetauscher des Kessels befinden, ermöglichen dessen Reinigung, ohne dass der Kessel außer Betrieb genommen werden muss. Der Benutzer bewegt die Turbulatoren mit einem Hebel nach oben und unten, wodurch eine einfache Reinigung möglich ist und ein hoher Wirkungsgrad erhalten bleibt, ohne den Kessel abzuschalten oder Teile demontieren zu müssen.

6 Korrosionsschutz mit dem isolierten Warmkammersystem

Bei der isolierten Füllkammer werden die Wände nicht direkt durch Wasser gekühlt. Dadurch haben sie eine höhere Temperatur, was Kondensation und Teerablagerungen verhindert. Die Lebensdauer von Kesseln dieser Konstruktion ist um ein Vielfaches höher als die von herkömmlichen Vergaserkesseln. Die Kammer kann auch einfach ausgetauscht werden.

7 Trichterboden der Füllkammer

Gewährleistet die automatische Entaschung aus der Brennkammer während der Verbrennung und macht eine Reinigung vor dem erneuten Anheizen überflüssig.

8 Hervorragende Regelbarkeit der Kesselleistung

Damit können Sie die gewünschte Kesselleistung in Prozent einstellen und den Kessel während des Betriebs regeln. Die reduzierte Leistungseinstellung sorgt für eine lange Brenndauer im Kessel bei vergleichbarer Verbrennungsqualität wie bei einer Leistungseinstellung von 100 %.



Niedrige Gesamtschaffungskosten

- Integriertes patentiertes System zum Mischen des Rücklaufwassers zum Kessel (Rücklaufhochhaltung)
- Hervorragende Regelbarkeit der Leistung ermöglicht die gleiche Betriebsqualität (in Bezug auf Effizienz und Komfort) auch mit einem kleineren Speichervolumen
- Geringe Größe, geringe Installationsanforderungen, beidseitige Anschlussausführung
- Möglichkeit des Anschlusses an Schwerkraft ohne Kesselpumpe
- Lange Lebensdauer des Heizkessels von bis zu 20 Jahren mit 7 Jahren Garantie auf den Heizkesselkörper



Niedrige Betriebskosten

- Brennstoffeinsparung – gewährleistet durch originelle Kesselkörperkonstruktion, System zur Erkennung von Gluterhalt, Leistungsregulierbarkeit und optimierte Luftzufuhr
- Stromersparnis – der Schwerkraftanschluss (ohne Pumpe und Mischventile) reduziert die Stromkosten
- Einsparung von Servicekosten – fortschrittliche Konzeptionselemente (geteilte Heizeinsätze aus Spezialkeramik und austauschbare Füllkammer, Komponenten aus hochwertigem hitzebeständigem Stahl) sichern dem Nutzer geringe Kosten für Verschleißteile



Hochwertige Verbrennung

- Original Brennkammerdesign
- **Das patentierte** 3-Zonen-Luftzufuhrsystem ermöglicht die Verbrennung von Brennstoffen unterschiedlicher Größe (vollautomatisch bei Kesseln mit Lambdasonde)
- Wenn Stückholz fehlt, können Sie Holzbriketts, Hackschnitzel, Sägemehl verwenden
- Automatische Steuerung der Kesselleistung durch den Regler gemäß den eingestellten Parametern
- Kontrolle der Abgastemperatur



Bedienerkomfort

- Hervorragende Regelbarkeit und **patentiertes** automatisches Gluterhaltungssystem
- Die Beschickung von oben ermöglicht einen bequemen Zugang und eine bessere Nutzung des Gesamtvolumens der Füllkammer
- Entaschung am Boden der Füllkammer ist nicht erforderlich
- Leistungsstarkes Abzuggebläse verhindert das Entweichen von Rauch bei der Beschickung
- Mechanische Turbulatoren sorgen für die Sauberkeit und Effizienz des Austauschers, ohne dass der Kessel außer Betrieb genommen werden muss
- Kontrollfenster aus Keramikglas in die Brennkammer

Halbautomatischer Betrieb des Holzvergaserkessels



Nachlegen

Nachdem der Brennstoff in das gesamte Volumen der Füllkammer nachgelegt wurde, beträgt die Brenndauer bis zu 8 Stunden, je nach Brennstoffart und der gewählten Kesselleistung.

Nach bis zu 8 Stunden

Wenn der Brennstoffstand unter den Erkennungsgrenzwert fällt, sendet der Schalter ein Signal aus und der Regler schaltet das Gebläse aus. Dadurch wird der Verbrennungsprozess gestoppt.

3

Bis zu 24 Stunden nach dem ersten Nachlegen ist die Kohle im Kessel (der so genannte Gluterhalt) noch heiß, so dass Sie einfach einen weiteren Brennstoff nachlegen, das Gebläse schaltet sich automatisch ein und der Kessel ohne neues Anheizen weiterarbeiten kann.

4

Nach 24 Stunden ab der ersten Anwendung, befindet sich keine heiße Glut mehr in der Kammer, es sei denn, der Benutzer legt rechtzeitig Brennstoff nach. Es wird jedoch ein Restbrennstoff in Form von Holzkohle übrigbleiben. In diesem Fall genügt es jedoch, das Gebläse einzuschalten und die in der Kammer verbliebene Holzkohleschicht mit einem Stück Papier anzünden.

5

Nach kurzer Zeit brennt die Holzkohle und man kann größere Brennstoffstücke nachgelegt werden. Und schon nach wenigen Minuten ist die gewünschte Kesselleistung erreicht.

Der Mechanismus zur Restbrennstofferkennung gewährleistet einen hohen Bedienungs-komfort, da kein neues Anheizen erforderlich ist, bei dem der Benutzer den Kessel reinigen, kleines Zündholz hacken muss und warten, bis es im Kessel richtig brennt.

Lambda-Sonde

Holzvergaser- und Kombikessel sind mit einer Dreizeige-Luft-zufuhr ausgestattet. Im Gegensatz zu anderen Kesseln kann die Verteilung der in die Brennkammer eintretenden Lüften bei BLAZE Kesseln einfach gesteuert werden. Deshalb ist es möglich, den Kessel an eine Vielzahl von Brennstoffen anzupassen. Das gegenseitige Luftverhältnis wird durch eine multifunktionale bewegliche Blende bestimmt, die von einer Lambdasonde über einen Servoantrieb gesteuert wird (ausgewählte Modelle). Dadurch verbrennt er sowohl hartes

als auch weiches Holz effizient, und bei Bedarf wird dem oberen Teil der Kammer Vortrocknungsluft zugeführt, um die Brennstofffeuchte auf den idealen Wert zu reduzieren. Dies gewährleistet eine hochwertige Verbrennung und sorgt für eine hohe Effizienz und niedrige Emissionswerte des Heizkessels. Die Lambdasonde ist ein wichtiges Element, das den Restsauerstoffwert erfasst. Diese Methode der automatischen Verbrennungsregelung bedeutet zusätzliche Einsparungen beim Brennstoffverbrauch.

Vergleich der Parameter von Holzvergaserkesseln

	BLAZE Heizkessel	Gängige Heizkessel
Kann ohne Pufferspeicher installiert werden (nur bei Kesseln mit 30–100 % Regelbarkeit)	JA	NEIN
Zertifizierte regelbare Leistung	JA	NEIN
Kann mit Pufferspeicher mit kleinerem Volumen installiert werden	JA	NEIN
Integrierter Rücklaufschutz mit Thermostat	JA	NEIN
Anschluss an Schwerkraft	JA	NEIN
Betrieb bei Stromausfall	JA	NEIN
Obere Beschickung	JA	NEIN
Steuereinheit im Heizkesselpreis enthalten	JA	NEIN
Kompakte Abmessungen (platzsparend)	JA	NEIN
Einfache Wartung	JA	NEIN
Beschickungsanzahl pro Tag*	1–2	2–5
Verbrennungszeit pro Beschickung (bei vollbeladener Kammer mit hartem Stückholz)	3–8 St.	2–5 St.
Nutzbares Volumen der Füllkammer	Ca. 90 %	Ca. 70 % (Frontlader)
Brennstoffverbrauch	0,25–0,35 kg/kWh	0,35–0,45 kg/kWh

* Richtwerte für eine übliche Installation. Beispiel für einen typischen Tagesverbrauch eines Hauses mit einem Wärmeverlust von 15 kW während der Heizperiode. Der Tagesverbrauch ist relativ zur Außentemperatur.



4

HOLZVERGASER- KESSEL

NEUE GENERATION SPARSAMER HOLZHEIZKESSEL

Die Holzvergaserkessel des tschechischen Herstellers BLAZE HARMONY bieten eine einzigartige Lösung für die Beheizung Ihres Hauses, Ihrer Werkstatt oder Ihres Ferienhauses. Patentierte Technologien und durchdachtes Kesseldesign ermöglichen einen komfortablen, reinen und fast unbeaufsichtigten Betrieb mit niedrigem Brennstoffverbrauch und Emissionen. Perfekte technische Lösung für die Verbrennung von günstigem, wirtschaftlichem und erneuerbarem Brennstoff – Scheitholz.

Was ist ein Holzvergaserkessel?

Es handelt sich um die modernste Technologie im Bereich der Holzverbrennung. Die Effizienz des Vergaserkessels beruht auf einem mehrstufigen Verbrennungsprozess mit Unterstützung der Gebläsedrehzahlregelung. Zuerst setzt das Holz das so genannte Holzgas frei, das besser und effizienter verbrennt als das Scheitholz selbst. Der Kessel verfügt über ein Abgasgebläse, das die Zufuhr der für eine gute Verbrennung notwendige Verbrennungsluft über seine Drehzahl steuert. Dies ermöglicht eine genaue Kontrolle des Verbrennungsprozesses und der momentanen Leistung des Kessels während seines Betriebs.



BLAZE GREEN

Moderner Holzkessel mit perfekter Verbrennung



BLAZE GREEN

6

Der Heizkessel BLAZE GREEN ist die ideale Lösung für die Beheizung von Häusern, Ferien- und Gewerbeobjekten. Dank seiner technologischen Fortschrittlichkeit ist dieser Heizkessel das beste Produkt auf dem Markt und zeichnet sich durch eine perfekte Holzverbrennung sowie einzigartig niedrige Emis-

sonswerte aus. Das macht ihn zum idealen Partner für mehrere Jahrzehnte, in denen wir mit möglicherweise verschärften Emissionsanforderungen rechnen müssen. Der BLAZE GREEN ist mit allen konstruktiven Vorteilen ausgestattet und bietet somit einen komfortablen, sparsamen und effizienten Betrieb.

Vorteile von BLAZE GREEN

- Lambdasonde zur automatischen Regelung der Luftzufuhr
- Zertifizierte Leistungsregelbarkeit von 50–100 %
- Geringer Brennstoffverbrauch
- Niedrige Emissionswerte (um ein Vielfaches niedriger als von der Emissionsklasse 5 gefordert)
- 4 Patente in einem Kessel (Brennstofferkennung, Mischung, Dreiwege-Luftzufuhr, Düse)
- Komfortabler halbautomatischer Betrieb
- Steuereinheit mit Touch-Bedienung
- Isolierte Füllkammer
- Hebel zur Reinigung des Wärmetauschers
- Möglichkeit von Schwerkraftanschluss
- Kompakte Abmessungen

7 Jahre Garantie
auf den Kesselkörper

Verfügbar in der
BAFA Liste – DE, GET Liste – AT



Automatische
Steuereinheit
ecoMAX 960D



Online Verwaltung
über das System
ecoNET

Mehr
Informationen
zum Kessel



Technische Daten

	BG 10	BG 18	BG 26	BG 33
Nennleistung (kW)	10	18	26	33
Regulierbare Leistung (kW)	5–10	9–18	13–26	16–33
Wirkungsgrad (%)	93	92	92	93
Emissionsklasse	5			
Ecodesign	JA			
Energieklasse	A+			
Scheitholzlänge (cm)	25	33	50	50
Beschickungskammer-Volumen (l)	40	80	120	120
Kesselgewicht (kg)	245	330	440	440
Maximaler Betriebsdruck (bar)	3			
Wasserinhalt im Kessel (l)	32	40	55	55

Abmessungen

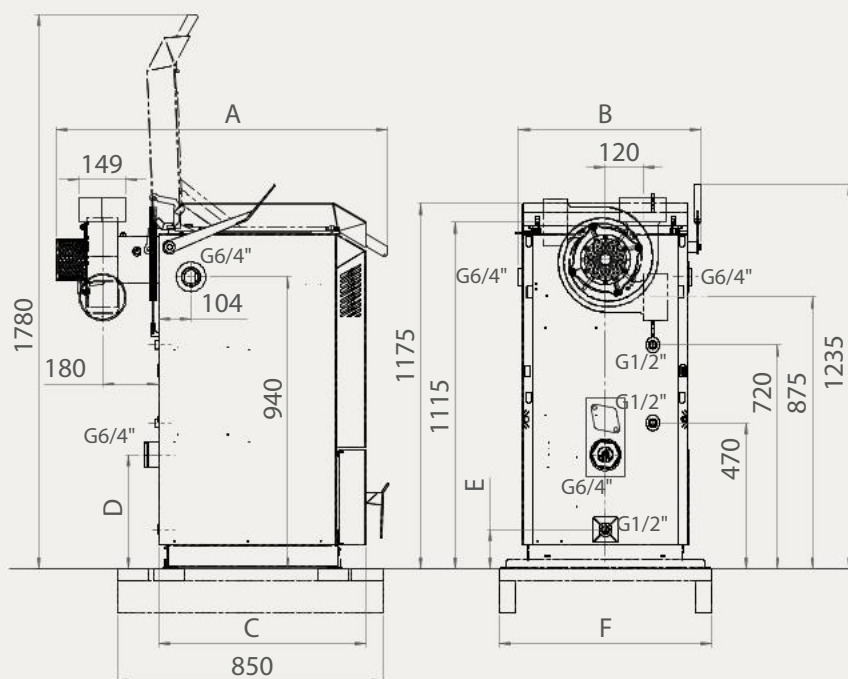

BLAZE GREEN



7

	BG 10	BG 18	BG 26	BG 33
A (mm)	960	1040	1040	1040
B (mm)	504	584	768	768
C (mm)	594	664	664	664
D (mm)	275	370	370	370
E (mm)	95	130	130	130
F (mm)	680	680	870	870

Emissionsdaten

Alle BLAZE HARMONY-Kessel zeichnen sich durch deutlich niedrigere Emissionswerte aus, als dies gemäß der Norm 303-5 und der Ökodesign-Richtlinie vorgeschrieben ist. Der BLAZE GREEN-Kessel legt jedoch bei der Verbrennung von Scheitholz die Grenze der Emissionswerte noch weiter nach unten. Die patentierte Strahldüse sorgt zusammen mit der automatischen Steuerung der Verbrennung mittels einer Lambdasonde für sehr niedrige Emissionswerte. Diese liegen bereits an der Grenze der Messbarkeit und sind beispielsweise mit Brennwert-Gaskesseln vergleichbar. Und dabei verbrennen wir weiterhin Biomasse – einen erneuerbaren und verfügbaren Brennstoff.

Brennstoff: Holz		BG 10	BG 18	BG 26	BG 33
CO (13 % O ₂)	[mg/m ³]	88	21	18	25
OGC/THC (13 % O ₂)	[mg/m ³]	3	<1	<1	4
NO _x (13 % O ₂)	[mg/m ³]	83	114	108	126
Staub (13 % O ₂)	[mg/m ³]	15	12	14	12

BLAZE NATURAL PLUS

Ein Holzheizkessel, der Technologie und Tradition vereint



7 Jahre Garantie
auf den Kesselkörper

Verfügbar in der
GET Liste – AT

BLAZE NATURAL PLUS



8

Der Heizkessel BLAZE NATURAL PLUS bietet eine Kombination aus technischer Reife und Einfachheit der Bedienung. Dies macht ihn zur idealen Lösung für den einfachen Austausch bestehender ungeeigneter Heizkessel. Der Heizkessel verfügt

außerdem über eine vereinfachte Steuereinheit, die zwar nicht alle Funktionen der anderen Modelle bietet, sich aber durch ihre einfache Bedienung auszeichnet.

Vorteile von BLAZE NATURAL PLUS

- Zertifizierte Leistungsregelbarkeit von 30–100 %
- 4 Patente in einem Kessel (Brennstofferkennung, Mischung, Dreiwege-Luftzufuhr, Düse)
- Isolierte Füllkammer
- Hebel zur Reinigung des Wärmetauschers
- Möglichkeit an Schwerkraftanschluss
- Kompakte Abmessungen

Mehr
Informationen
zum Kessel



Technische Daten

	BNP 17	BNP 25	BNP 40
Nennleistung (kW)	17	26	40
Regulierbare Leistung (kW)	5-17	8-26	12-40
Wirkungsgrad (%)	90	90	90
Emissionsklasse	5		
Ecodesign	JA		
Energieklasse	A+		
Scheitholzlänge (cm)	25	33	50
Beschickungskammer-Volumen (l)	40	80	120
Kesselgewicht (kg)	245	340	440
Maximaler Betriebsdruck (bar)	3		
Wasserinhalt im Kessel (l)	32	40	55

Abmessungen

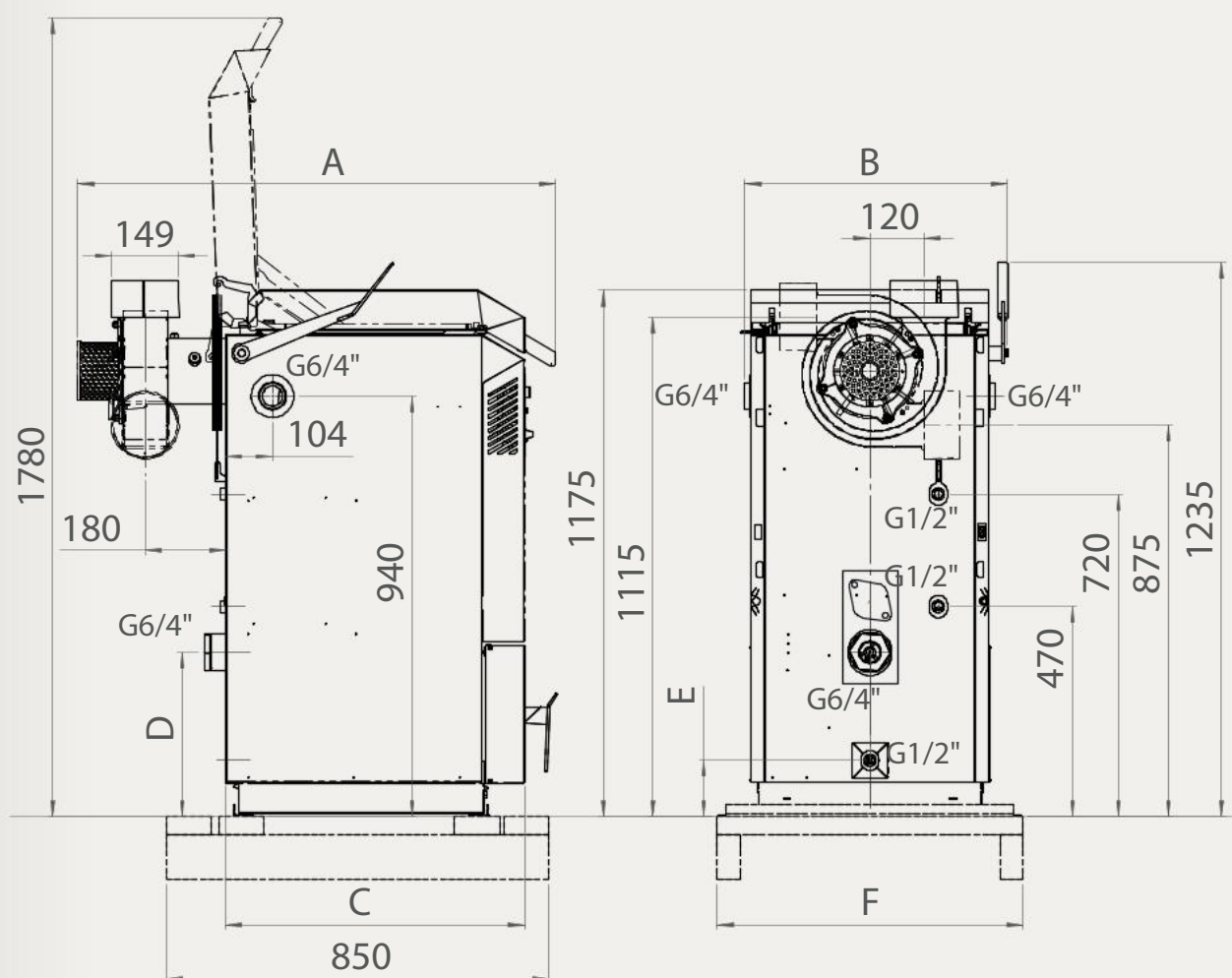

BLAZE NATURAL PLUS

9

	BNP 17	BNP 25	BNP 40
A (mm)	960	1040	1040
B (mm)	504	584	768
C (mm)	584	664	664
D (mm)	280	370	370
E (mm)	100	130	130
F (mm)	680	680	870

BLAZE HARMONY

Holzessel mit großer Edelstahl-Füllkammer



BLAZE HARMONY



10

7 Jahre Garantie
auf den Kesselkörper

Verfügbar in der
GET Liste



Automatische
Steuereinheit
ecoMAX 960D



Online Verwaltung
über das System
ecoNET

Der Heizkessel BLAZE HARMONY unterscheidet sich von anderen Modellen durch seine etwas massivere und robustere Konstruktion. Die schräge Beschickungstür vergrößert das Volumen der Füllkammer, so dass mehr Holz nachgelegt und die Brenndauer verlängert werden kann. Bei allen

Modellen ist die Füllkammer isoliert, was ihre Lebensdauer um ein Vielfaches verlängert. Beim Modell BLAZE HARMONY ist die Kammer zudem ganz aus Edelstahl gefertigt, was ihre Lebensdauer ebenfalls verlängert.

Vorteile von BLAZE HARMONY

- Großvolumige Füllkammer
- Füllkammer aus Edelstahl
- Lambdasonde für automatische Luftsteuerung
- 3 Patente in einem Kessel (Brennstofferkennung, Mischung, Dreiwege-Luftzufuhr)
- Komfortabler halbautomatischer Betrieb
- Steuereinheit mit Touchbedienung
- Isolierte Füllkammer
- Hebel zur Reinigung des Wärmetauschers
- Möglichkeit von Schwerkraftanschluss

Mehr
Informationen
zum Kessel



Technische Daten

	BH 18	BH 25	BH 33
Nennleistung (kW)	20	25	31
Wirkungsgrad (%)	90	90	90
Emissionsklasse		5	
Ecodesign		JA	
Energieklasse		A+	
Scheitholzlänge (cm)	33	50	50
Beschickungskammer-Volumen (l)	100	150	150
Kesselgewicht (kg)	400	550	550
Maximaler Betriebsdruck (bar)		3	
Wasserinhalt im Kessel (l)	50	60	60

Abmessungen

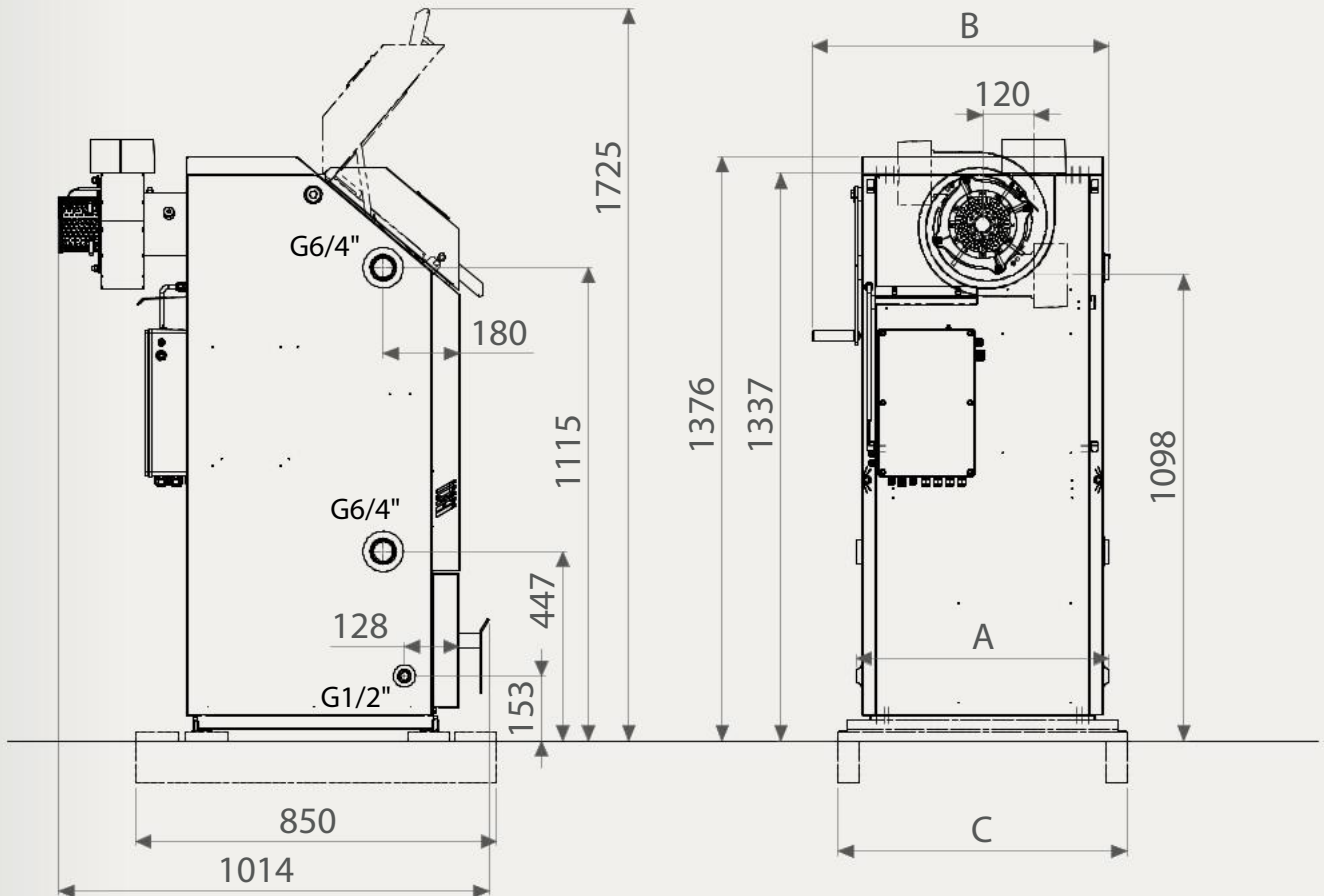

	BH 18	BH 25	BH 33
A (mm)	594	778	778
B (mm)	698	882	882
C (mm)	680	864	864



KOMBINIERTE HOLZ- UND PELLETSKESSEL

NACHRÜSTUNG EINES HOLZVERGASERKESSELS AUF EINEN KOMBIKESSEL FÜR HOLZ UND PELLETS



Kombinierte Holz- und Pelletkessel haben alle Vorteile von Holzvergaserkesseln und werden durch einen Rotationsbrenner mit automatischer Umrüstung auf Pelletverbrennung erweitert. Diese Lösung gewährleistet einen kontinuierlichen Betrieb der Kesselheizung mit der Möglichkeit der einfachen Umrüstung auf manuelle Beschickung, wenn der Pelletbrenner automatisch abschaltet.

Die patentierte Brennerkonstruktion mit einer selbstreinigenden Brennkammer ermöglicht eine effiziente und fast wartungsfreie Verbrennung von Pellets. Diese Kombination aus der Möglichkeit, eine Vielzahl von Brennstoffen sowohl im manuellen als auch im automatischen Modus zu verbrennen, macht unsere Kombikessel zu den vielseitigsten Heizkesseln auf dem Markt.

➔ Mehr Informationen über den Brenner finden Sie auf Seite 17.

Von Holz auf Kombination mit Pellets!

Alle unsere Holzvergaserkessel (außer BNP, BH und Kessel mit einer Füllkammer für 25 cm lange Holzscheite) sind für eine spätere Umrüstung auf einen automatischen Kombikessel vorbereitet, der auch die Verbrennung von Pellets ermöglicht. Diese Lösung bedeutet für den Benutzer einen erhöhten Komfort nach der Installation eines Pelletbrenners, da der Kessel nach dem Abbrand des Holzes automatisch mit der Verbrennung von Pellets weiterarbeitet.

Die Kessel BLAZE HARMONY sind mit einer Steuereinheit ausgestattet, die nach dem Einbau eines Moduls zur Brennersteuerung auch die Verbrennung von Pellets und die Brennelemente einschließlich des Brennstoffförderer steuern kann. Es ist also nicht nötig, wegen dieser Nachrüstung die ganze Steuereinheit auszutauschen.



FÜR DIE NACHRÜSTUNG des Holzvergaserkessels zum automatischen Kombikessel für Holz und Pellets reicht es, das Nachrüstungsset zu kaufen, das beinhaltet:

1



Rotationsbrenner

2



Untere Kesseltür mit Öffnung für den Brenner

3



Erweiterungsmodul für Regelung des Brennerbetriebs

Nachrüstset BGC 18	Nachrüstset für den Kessel BLAZE GREEN 18 mit der Leistung für die Verbrennung von Pellets von 4–15 kW
Nachrüstset BGC 26/33	Nachrüstset für die Heizkessel BLAZE GREEN 26 und BLAZE GREEN 33 mit der Leistung für die Verbrennung von Pellets von 6–20 kW
Nachrüstset BPC 25	Nachrüstset für den Kessel BLAZE PRAKTIK 25 mit frt Leistung für die Verbrennung von Pellets von 4–15 kW
Nachrüstset BPC 40	Nachrüstset für den Kessel BLAZE PRAKTIK 40 mit der Leistung für die Verbrennung von Pellets von 6–20 kW

BLAZE GREEN COMBI

Kombinierter Kessel für Holz und Pellets



7 Jahre Garantie
auf den Kesselkörper

Verfügbar in der
BAFA Liste – DE, GET Liste – AT



Automatische
Steuereinheit
ecoMAX 960DP



Online Verwaltung
über das System
ecoNET

BLAZE GREEN COMBI



14

Es handelt sich um den Heizkessel BLAZE GREEN, der mit einem Rotationsbrenner für Pellets ausgestattet ist. Alle Vorteile des BLAZE GREEN Kessels sind erhalten und der kombinierte Kessel bietet zudem die Möglichkeit,

Holzpellets zu verbrennen. Die Umschaltung auf die Pelletverbrennung verläuft automatisch, so dass ein kontinuierlicher Betrieb gewährleistet ist.

Vorteile von BLAZE GREEN COMBI

- Alle Vorteile des Kessels BLAZE GREEN
- Rotationsbrenner, wartungsfreier Betrieb
- Automatische Umschaltung zur Pelletverbrennung
- Wahlmöglichkeit des Pelletbehälters und der Länge des Förderers

Mehr
Informationen
zum Kessel



Technische Daten

	BGC 18	BGC 26	BGC 33
Nennleistung Holz (kW)	18	26	33
Regulierbare Leistung Holz (kW)	9–18	13–26	16–33
Regulierbare Leistung Pellets (kW)	4–15	6–20	6–20
Wirkungsgrad Holz/Pellets (%)	92/94	92/94	93/94
Emissionsklasse	5		
Ecodesign	JA		
Energieklasse	A+		
Scheitholzlänge (cm)	33	50	50
Pelletdurchmesser (mm)	6–8		
Beschickungskammer-Volumen (l)	80	120	120
Kesselgewicht (kg)	330	440	440
Maximaler Betriebsdruck (bar)	3		
Wasserinhalt im Kessel (l)	40	55	55
Brennstoffbehälter-Volumen (l)	optional		

Abmessungen

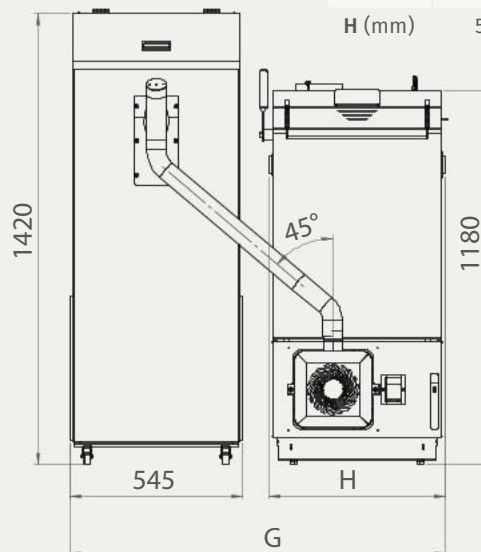
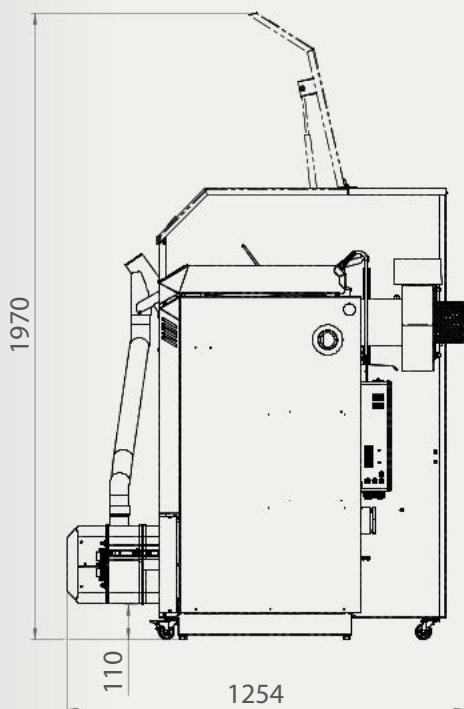

	BGC 18	BGC 26	BGC 33
A (mm)	1040	1040	1040
B (mm)	584	768	768
C (mm)	664	664	664
D (mm)	370	370	370
E (mm)	130	130	130
F (mm)	680	870	870
G (mm)	1104	1288	1288
H (mm)	530	714	714



Emissionsdaten

Brennstoff: Holz		BGC 18	BGC 26	BGC 33
CO (13 % O ₂)	[mg/m ³]	21	18	25
OGC/THC (13 % O ₂)	[mg/m ³]	<1	<1	4
NO _x (13 % O ₂)	[mg/m ³]	114	108	126
Staub (13 % O ₂)	[mg/m ³]	12	14	12

Brennstoff: Pellets		BGC 18	BGC 26	BGC 33
CO (13 % O ₂)	[mg/m ³]	43	46	46
OGC/THC (13 % O ₂)	[mg/m ³]	1	1	1
NO _x (13 % O ₂)	[mg/m ³]	110	115	115
Staub (13 % O ₂)	[mg/m ³]	10	13	13



AUTOMATISCHE PELLETKESSEL

MIT ROTATIONSBRENNER FÜR PELLETTVERBRENNUNG

Vorteile des Brenners mit rotierender Brennkammer

Lange Lebensdauer dank InCroX-Legierung

InCroX ist eine hochchromhaltige Legierung der neuen Generation, die dank ihrer extremen Beständigkeit gegen hohe Temperaturen und Korrosion die Lebensdauer der Brenner erheblich verlängert, ohne Schwachstellen durch Schweißnähte oder Biegungen.



Sicherer Betrieb

Versichert durch einen Temperaturfühler im Brennergehäuse und eine Klappe mit Gegengewicht, die im Brandfall automatisch die Brennstoffzufuhr unterbricht und die Ausbreitung des Feuers auf den Pelletbehälter verhindert.

Wartungsfreie Verbrennung mit Rotationskammer

Dank der Rotation der Brenn- und Luftkammer des Brenners entfällt die Notwendigkeit einer manuellen Reinigung, wodurch regelmäßige Demontagen und Wartungsarbeiten überflüssig werden. Es reicht eine Überprüfung vor der Heizperiode aus.



Zuverlässiger Betrieb

Die Rotationskammer ist auf vier Lagerstätten gelagert, die vor hohen Temperaturen geschützt sind, was lange Lebensdauer und Zuverlässigkeit im Betrieb gewährleistet.

PATENTIERT

Sparsame Verbrennung durch Hybridantrieb

Das Hybridantriebssystem verbindet den Förderer und das Gebläse zu einer Einheit mit Hall-Sensor, was eine präzise Dosierung von Brennstoff und Luft ermöglicht und somit den Energie- und Brennstoffverbrauch reduziert.

PATENTOVÄND



PATENTIERT

Maximale Betonung auf effiziente Pelletverbrennung

Luftleitbleche führen den Luftstrom präzise in die Brennkammer, wodurch die Verbrennungseffizienz erhöht und die Blechelemente vor übermäßigem Verschleiß geschützt werden. Die durchdachte Konstruktion der Brennerabdeckung sorgt für eine optimale Luftzufuhr, sodass die höchste Verbrennungseffizienz der Emissionsklasse 5 erreicht wird.

Modulare Konstruktion

Sehr einfache und schnelle Montage des Brenners und Wartung. Schneller Zugang zu allen Komponenten.



ROTARY PELL COMPACT

Automatischer Pelletkessel mit selbsttätiger Regelung der Luftzufuhr für maximale Effizienz der Pelletverbrennung



5 Jahre Garantie
auf den Kesselkörper

Verfügbar in der
BAFA Liste – DE, GET Liste – AT



Automatische
Steuereinheit



Online Verwaltung
über das System
ecoNET



Einzigartige Lösung ROTARY PELL COMPACT

Die Einstellung der Kesselleistung wird durch die Drehzahländerung des integrierten Abzugsventilators gewährleistet. Diese basiert auf der Luftmengenmessung und der 100% Dichtheit des Kesselgehäuses. Die Brennkammer des Kessels steht unter ständigem Unterdruck, was eine maximale Betriebssicherheit gewährleistet, ohne dass die Gefahr von Brennstoffbrand im Pelletbehälter besteht. Der Luftmengenmesser sorgt zusammen mit dem Abzugsventilator für einen konstanten

Verbrennungsluftstrom entsprechend der gewählten Leistung. In der Praxis bedeutet dies, dass selbst bei einem unsauberen Schornstein oder des Wärmetauschers die Verbrennung effizient und umweltfreundlich ist, da das Abzugsventilator seine Leistung erhöht. Dies erleichtert die Installation und Inbetriebnahme des Kessels. Der Lüfter muss nicht manuell eingestellt werden. Ähnliche Funktion wie eine Lambdasonde, jedoch mit geringeren Anschaffungs- und Betriebskosten.

➔ Alle Vorteile und Vorzüge des Rotationsbrenners finden Sie auf Seite 17.

Vorteile von ROTARY PELL COMPACT

- Hoher Wirkungsgrad von bis zu 95 % sorgt für niedrigen Brennstoffverbrauch
- Kompakte Abmessungen, geeignet für sehr kleine Heizräume
- Steuereinheit mit Touch-Bedienung
- Verbrennungsregelung durch Abzugsventilator und Luftmengenmesser
- Türöffnungssensor = Sicherheit
- Integrierter Brennstofftank – geeignet für kleine Heizräume
- Integrierte Pumpengruppe (wählbares Zubehör)
- Automatische Entschlackung (wählbares Zubehör)

Mehr
Informationen
zum Kessel



Technische Daten

	RPC 15	RPC 20	RPC 25	RPC 30
Nennleistung Pellets (kW)	15	20	25	29
Regulierbare Leistung Pellets (kW)	4–15	5–20	6–25	7–29
Wirkungsgrad (%)	95	95	95	95
Emissionsklasse	5			
Ecodesign	JA			
Energieklasse	A+			
Pelletdurchmesser (mm)	6–8			
Kesselgewicht (kg)	185	225	225	270
Maximaler Betriebsdruck (bar)	3			
Wasserinhalt im Kessel (l)	43	55	55	67
Brennstoffbehälter-Volumen (l)	150	200	200	230

Abmessungen

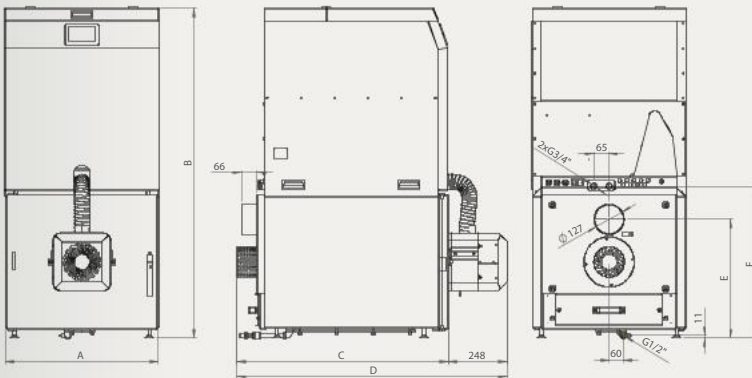

	RPC 15	RPC 20	RPC 25	RPC 30
A (mm)	593	650	650	705
B (mm)	1562	1653	1653	1742
C (mm)	803	895	895	970
D (mm)	1106	1199	1199	1274
E (mm)	707	760	760	788
F (mm)	847	902	902	957



Integrierte Pumpengruppe

die unter dem Brennstoffbehälter angebracht ist, ermöglicht einen schnellen, bequemen und einfachen Anschluss des Heizkessels zur Heizungsanlage. Diese Lösung bedeutet auch Einsparungen bei den Installationskosten des Kessels und gleichzeitig die ästhetische Gestaltung des Kesselraums.

Das Set enthält Funktions- und Sicherheitselemente wie:

- Kesselpumpe
- Ventil für die Warmwasserbereitung
- Thermostatisches Mischventil zur Rücklaufanhebung
- Sicherheitsventil
- Barometer
- Füllventil

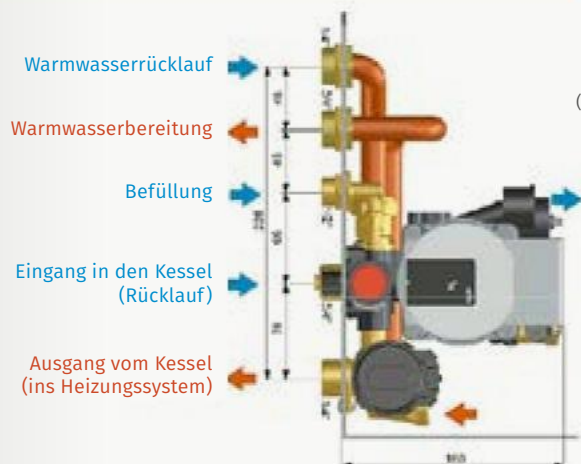

Der Türöffnungsfühler

ist ein weiteres Element, das die Sicherheit des Kesselbetriebs gewährleistet. Wenn die Fronttür nach der Reinigung des Kessels nicht vollständig geschlossen wird, oder wenn der Bediener die Kesseltür während des Betriebs öffnet. Der Türsicherheitsfühler sendet sofort ein Signal an die Steuereinheit, die den Alarm auslöst und weitere Maßnahmen zur Gewährleistung der Sicherheit einleitet. Er schaltet die Brennstoffzufuhr ab und erhöht die Leistung des Abzugsgebläses auf 100 % der Leistung.

Automatische Steuereinheit ecoMAX 960



Das durchdachte Steuerungsprogramm des Reglers ermöglicht die direkte Einstellung der gewünschten Kesselleistung in Prozent. Der Bereich der möglichen Leistungseinstellung hängt vom jeweiligen Kesseltyp ab. Die Einstellung einer Leistung von weniger als 100 % gewährleistet eine lange Brenndauer im Kessel, bei vergleichbarer Verbrennungsqualität wie bei 100 % Leistung. Der Regler passt die Leistung des Kessels automatisch an, damit die maximale Wassertemperatur nicht überschritten wird, und verringert so die Gefahr einer Überhitzung.

Diese Lösung ermöglicht den Kesselbetrieb bei geringerer Leistung (was insbesondere in der Übergangszeit wichtig ist) sowie die Installation eines Pufferspeichers mit geringerem Volumen, was zu erheblichen finanziellen Einsparungen und auch zu Platzersparnissen führt.

Die Steuereinheit ecoMAX 960D kann um das Modul P erweitert werden, das die Möglichkeiten der Heizungssteuerung erweitert. Dieses Modul ermöglicht nicht nur die Steuerung der Pelletverbrennung, sondern auch die Verwaltung der Solaranlage, die Beheizung des Pufferspeichers und die Regelung der Luftzufuhr zum Heizraum.

Dank dieser Funktionen ist das Modul auch für Holzkessel geeignet, bei denen wir diese erweiterten Funktionen ergänzen und deren Möglichkeiten erweitern möchten.

Funktionen der Steuereinheit

- Steuerung der Kesselleistung
- Steuerung des Abzugsventilators
- Überwachung der Abgastemperatur
- Betrieb der Kesselpumpe
- Steuerung der Erwärmung des Pufferspeichers: oberer, mittlerer und unterer Fühler mit Anzeige der Füllung in %
- Assistent des Nachlegens gemäß der Beheizung des Pufferspeichers
- Automatische Umschaltung in den Nachlegenmodus
- Steuerung der Pumpen und von 2 Mischern der Heizkreise
- Warmwasserpumpe
- Warmwasser-Umwälzpumpe
- Fernbedienung mit Raumthermostاتفunktion
- Fernverwaltung über das Internet (ecoNET300)
- Regelung der Heizkreise auf der Grundlage der Außentemperatur
- Sommer/Winter Modus
- Zeitpläne
- STB Notfall-Thermostat
- Einschalten einer anderen Wärmequelle
- Verbindung mit Smart Home (Modbus)
- Wasserdruck im System (Sicherheitsvorrichtung)

Funktionen des Erweiterungsmoduls P

- Steuerung der Pelletverbrennung (Brenner, Zuführer)
- Steuerung der Solaranlage
- Intelligente Steuerung der Pufferspeichererwärmung
- Steuerung der Luftzufuhrklappe zum Heizraum (Sicherheitsvorrichtung)

Online-Verwaltung von Kessel und Heizungsanlage

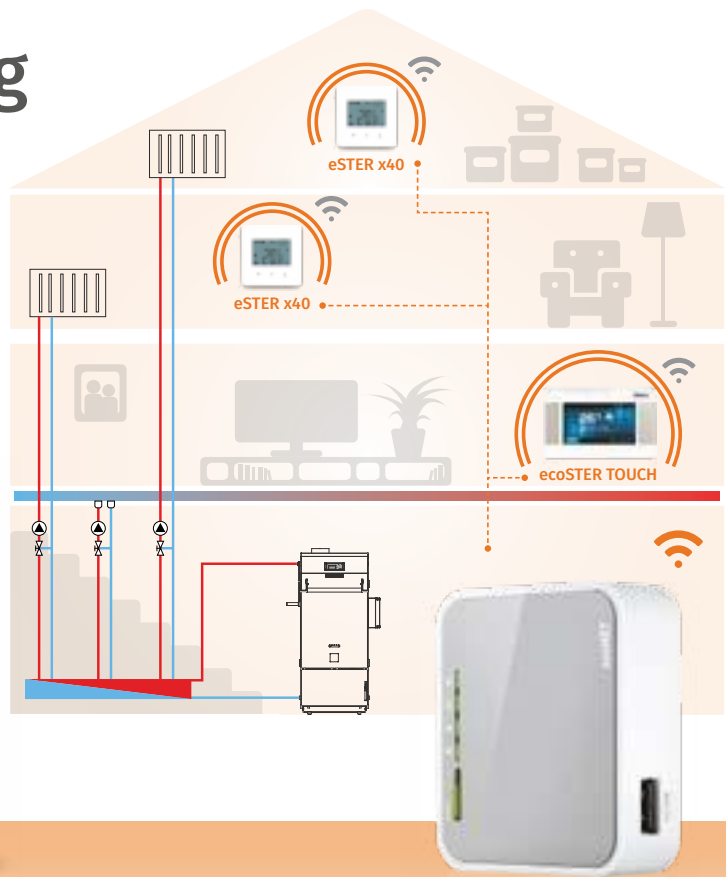

Das Internetsystem ecoNET ermöglicht dem Benutzer Fernzugriff auf Verwaltung und Monitoring des Kessels und Heizungssystems. Dank diesem System kann der Benutzer die eingestellten Parameter des Kessels und des Heizungssystems ändern, aber auch die Betriebsgeschichte des Kessels und des Heizungssystems ablesen, die in einem übersichtlichen Graph dargestellt wird.

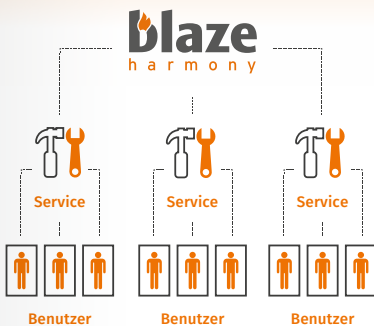

Der Fernzugriff auf den Regler ist von allen Geräten möglich, die Internetanschluss haben, sei es ein Tablet PC, Computer oder Mobiltelefon. Die Einstellung erfolgt via Webbrowser auf der Webseite www.econet24.com.

Online-Service

Das Internetsystem dient nicht nur dem Benutzer. Die Servicefirma kann Zutritt zur Kessel-einstellung haben und im Bedarfsfall kann sie die Einstellung des Heizungssystems ändern oder in die Kesselsteuerung eingreifen und somit die Servicekosten senken.

Sonstiges Zubehör für den Regler

ecoSTER90 TOUCH / eSTER X80 (schwarze oder weiße Variante)

Fernsteuerungspanel mit der Raumthermostatfunktion ecoSTER TOUCH ermöglicht die Bedienung und Parameteränderung des Kessels von der Stelle, wo das Bedienungspanel installiert ist, z. B. aus dem Wohnzimmer. Auch in der drahtlosen Version eSTER X80 erhältlich.

ecoSTER40 / eSTER X40

Drahtloser Raumthermostat mit der Möglichkeit, die Grundparameter des Kessels und der Heizungsanlage einzustellen. Der eSTER X40 ist drahtlos.

Erweiterungsmodul für die Steuerung zusätzlicher Heizkreise

Ermöglicht die Steuerung von zwei weiteren Mischventilen und ihren Pumpen. Außerdem ermöglicht es die Steuerung der Warmwasser-Umwälzpumpe.

Außentemperaturfühler

Für äquithermisches Management von Mischkreisen



Produktvergleich BLAZE HARMONY



	BLAZE GREEN				BLAZE NATURAL PLUS		
	BG 10	BG 18	BG 26	BG 33	BNP 17	BNP 25	BNP 40
Für Holz		●				●	
Für Pellets		–				–	
Steuereinheit ecoMAX		960D				–	
Regulierbare Leistung (%)		50–100				30–100	
Lambdasonde		●				–	
Möglichkeit der Installation ohne Pufferspeicher		–				●	
Mechanische Brennstofferkennung		●				●	
Dreiwege-Luftzufuhr		●				●	
Integriertes Mischsystem		●				●	
Radialdüse		●				●	
Turbulatorhebel		●				●	
Rotationsbrenner für Pellets		Nachrüstung auf BGC					–
Nennleistung Holz (kW)	10	18	26	33	17	26	40
Regulierbare Leistung Holz (kW)	5–10	9–18	13–26	16–33	5–17	8–26	12–40
Regulierbare Leistung Pellets (kW)		–				–	
Wirkungsgrad Holz (%)	93	92	92	93	90	90	90
Wirkungsgrad Pellets (%)		–				–	
Emissionsklasse		5				5	
Ecodesign		●				●	
Energieklasse		A+				A+	
Scheitholzlänge (cm)	25	33	50	50	25	33	50
Pelletdurchmesser (mm)		–				–	
Volumen der Füllkammer (l)	40	80	120	120	40	80	120
Kesselgewicht (kg)	245	330	440	440	245	340	440
Maximaler Betriebsdruck (bar)		3				3	
Wasserinhalt im Kessel (l)	32	40	55	55	32	40	55
Brennstoffbehälter-Volumen (l)		–				–	



BLAZE HARMONY		
BH 18	BH 25	BH 33
	●	
	-	
	960D	
	-	
	●	
	-	
	●	
	●	
	●	
	-	
	●	
	-	
20	25	31
	-	
	-	
90	90	90
	-	
	5	
	●	
	A+	
33	50	50
	-	
100	150	150
400	550	550
	3	
50	60	60
	-	

BLAZE GREEN COMBI		
BGC 18	BGC 26	BGC 33
	●	
	●	
	960DP	
	50-100	
	●	
	-	
	●	
	●	
	●	
	●	
	●	
	●	
	●	
18	26	33
9-18	13-26	16-33
4-15	6-20	6-20
92	92	93
94	94	94
	5	
	●	
	A+	
33	50	50
	6-8	
80	120	120
330	440	440
	3	
40	55	55
	optional	

Über uns



BLAZE HARMONY s.r.o. ist ein rein tschechisches Familienunternehmen, das sich auf Forschung und Entwicklung im Bereich der Verbrennung von Biomasse (Holz, Pellets, Hackschnitzel usw.) konzentriert. In kurzer Zeit konnte sie sieben europaweite Patente anmelden, die auf innovative Produkte mit hervorragendem Preis-Leistungs-Verhältnis angewendet werden.



Ein professioneller Hintergrund und ein **erfahrenes Team von Forschern ermöglichen** die kontinuierliche Entwicklung und Erweiterung des Angebots an Biomassekesseln und deren kontinuierliche Verbesserung.

PRODUKTIONSHALLE IN TRNÁVKA

Im Jahr 2021 wurde der Bau einer neuen Produktionsfläche abgeschlossen. Auf einer Fläche von 3.500 m² findet die Produktion und **der Vertrieb von Produkten weltweit statt**. Im Jahr 2024 wurde der Standort um eine zweite Produktionshalle erweitert, um die Produktionskapazität und die Lagerfläche zu vergrößern. Außerhalb der Tschechischen Republik werden die BLAZE HARMONY Heizkessel auf Märkten in Deutschland, Frankreich, Polen, Italien, Österreich, Chile usw. verkauft. Außerdem ist die Ausweitung des Exports in viele andere Länder im Gange.

Schauen Sie sich den
Produktionsbereich und
den Firmensitz an



Der Produktionsprozess ist mit **den neuesten Produktionstechnologien, der so genannten Industrie 4.0**, automatisiert, wobei bei der Blechbearbeitung, dem Schweißen usw. ein Maximum an Robotern eingesetzt wird. Diese Produktionsmittel gewährleisten eine hohe Qualität und Zuverlässigkeit der Produkte von BLAZE HARMONY.





 BLAZE HARMONY s.r.o.
Trnávka 37
751 31 Lipník nad Bečvou
Die Tschechische Republik

 sales@blazeharmony.com

www.blazeharmony.com



Co-funded by
the European Union

Partner: